

МОДУЛЬ АДРЕСНЫЙ УПРАВЛЯЮЩИЙ МАКС-У

Руководство по эксплуатации

ЮНИТ.062.00.00 РЭ

1. ОБЩИЕ СВЕДЕНИЯ

1.1. Модуль адресный управляющий МАКС-У (далее «модуль») предназначен для формирования адресных управляющих сигналов пуска и контроля состояния/положения устройств пожарной автоматики, оповещения, видеонаблюдения и проч. при работе в составе системы сигнализации "ЮниМАКС" или «Юнитроник-496М».

1.2. Модуль подключают к двухпроводной адресной линии, по которой осуществляется его питание и обмен данными с АПКП. Модуль передает на АПКП сообщения и принимает команды с указанием своего адресного кода. Адресный код (номер модуля в системе) устанавливается при программировании АПКП.

1.3. Модуль имеет выход реле (переключающие контакты). Включенное состояние реле индицируется миганием красного светодиода.

1.4. Двухпороговый контрольный шлейф сигнализации модуля (КШС) позволяет контролировать состояние управляемого устройства. Так, при работе с клапаном дымоудаления модуль выдает сигналы о начале открытия клапана и о полном его открытии.

Модуль контролирует КШС на обрыв и короткое замыкание.

1.5. Модуль контролирует наличие напряжения питания управляемых устройств 12-220В и исправность цепи управления, включая внутреннюю цепь управляемого устройства.

В связи с этим модуль МАКС-У рекомендуется использовать для подключения пиропатронов модулей пожаротушения, т.к. он обеспечивает контроль исправности цепи пиропатрона в дежурном режиме без дополнительных средств контроля цепей пуска.

1.6. Модуль имеет оптические индикаторы режима работы

- дежурный режим – индикаторы выключены;
- срабатывание датчика в контрольном ШС – желтый индикатор в мигающем режиме;
- включено реле – красный индикатор в мигающем режиме;
- обобщенная неисправность (неисправность управляемого устройства, неисправность цепи управления, неисправность КШС, а также отсутствие питания управляемого устройства) – попеременное мигание желтого/красного индикатора с периодом 5 сек.

1.7. Установка режимов работы модуля производится с помощью 3-х джамперов (см рис.2,3):

- джампер 1: Установлен – импульсный режим работы реле: при поступлении сигнала «Внимание» или «Пожар» (устанавливается при программировании модуля в АПКП) модуль включает реле на 3 сек. Джампер снят – режим постоянного включения реле: при Внимании/Пожаре реле включено постоянно, т.е. до отмены тревоги;
- джампер 2: Установлен – контроль цепи управления отключен (рекомендуется при пусконаладочных работах). Для включения контроля джампер снять;
- джампер 3: Тест/ Активация модуля при программировании адреса (п. 2.2).

Модуль поставляется с установленными джамперами 1-3.

2. ПОРЯДОК УСТАНОВКИ И ПОДГОТОВКА К РАБОТЕ

2.1. Правила монтажа

2.1.1. При проектировании размещения устройств пожарной автоматики необходимо руководствоваться Сводом правил СП 5.13130.2009*.

2.1.2. Габаритные и установочные размеры модуля показаны на рис.1, принципиальные схемы подключения – на рис.2 - 4.



Рис.1. Габаритные и установочные размеры МАКС-У.

i	Внимание
	<p>1. Не разрешается подключать адресные входы модуля к посторонним источникам тока.</p> <p>2. Напряжение нагрузки разрешается подавать не ранее, чем через 20сек после первого включения модуля, т.к. после транспортировки положение контактов реле может отличаться от указанного на рис.2,3.</p>

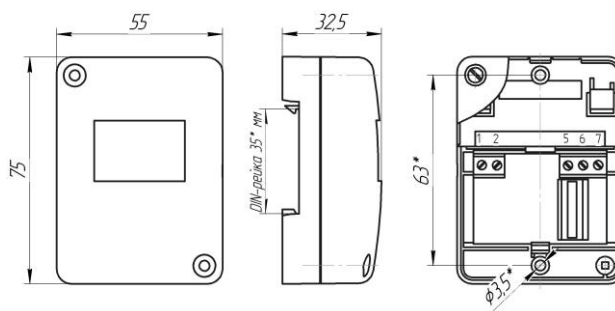

Рис.2. Схема подключения нормально-выключенной нагрузки.

Параметры КШС: $R_{ок} = 560 \text{ Ом}$, $R_1 = 2,7 \text{ кОм}$. Все резисторы $\pm 5\%$, 0,25 Вт.

При слаботочной нагрузке (светодиодное табло, сирена, некоторые приводы клапанов) возможна подсветка табло или слабое звучание оповещателя за счет протекания через них тока контроля цепи управления (п.4.8). Для устранения влияния тока контроля рекомендуется замыкать выключенную нагрузку, как показано пунктиром.

При закрытом положении клапана оба концевых выключателя в КШС должны находиться в замкнутом положении (рис.2-4). При размыкании одного из контактов формируется Сообщение 1 (например, "Клапан приоткрыт"), при двух разомкнутых контактах – Сообщение 2 ("Открыто").



Рис.3. Схема подключения к МАКС-У нормально-включенной нагрузки с контролем наличия напряжения питания нагрузки.



Рис.4. Схема подключения к МАКС-У реверсивного привода типа "Belimo" BE или BLF: а) – оригинального производства, б) – других производителей. Для ручного включения привода используют пост управления кнопочный ПКЕ 212/1.

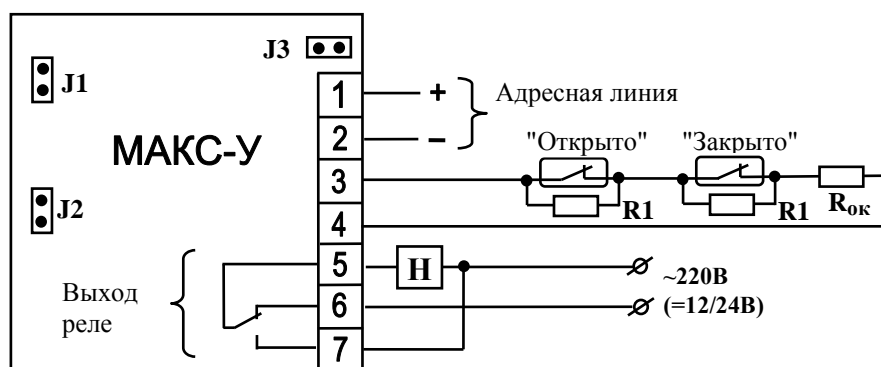

Рис.5. Особенности схемы подключения нагрузки к МАКС-У.

2.1.3. На рис. 5 показаны наиболее часто встречающиеся ошибки подключения нагрузки к контактам модуля. На рисунке представлен также принцип контроля цепи управления, который условно

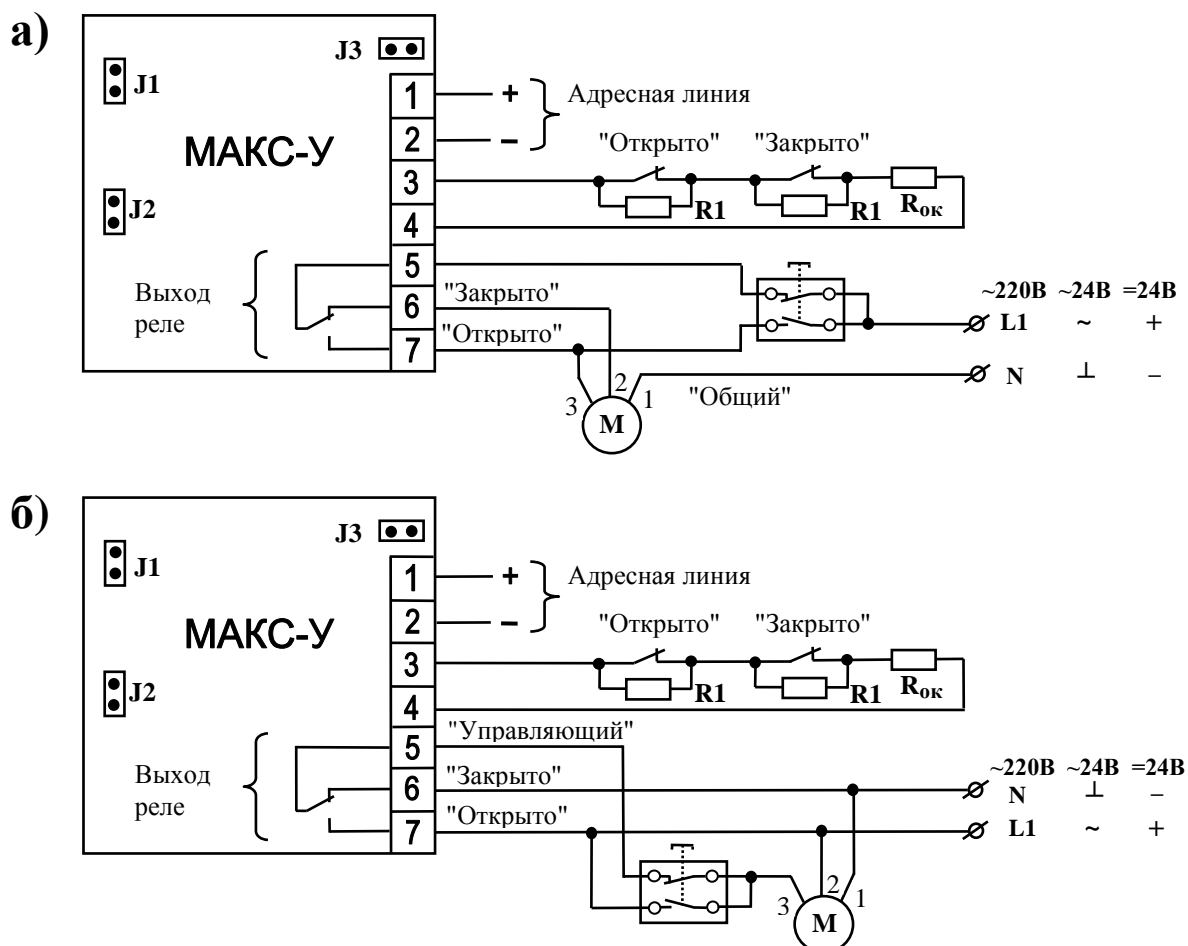
но может быть представлен как вольтметр, измеряющий напряжение между клеммами 3 и 5.

Как демонстрирует рис.5, модуль обеспечивает контроль исправности цепи только одной подключенной нагрузки – обрыв цепи второй нагрузки обнаружен не будет.

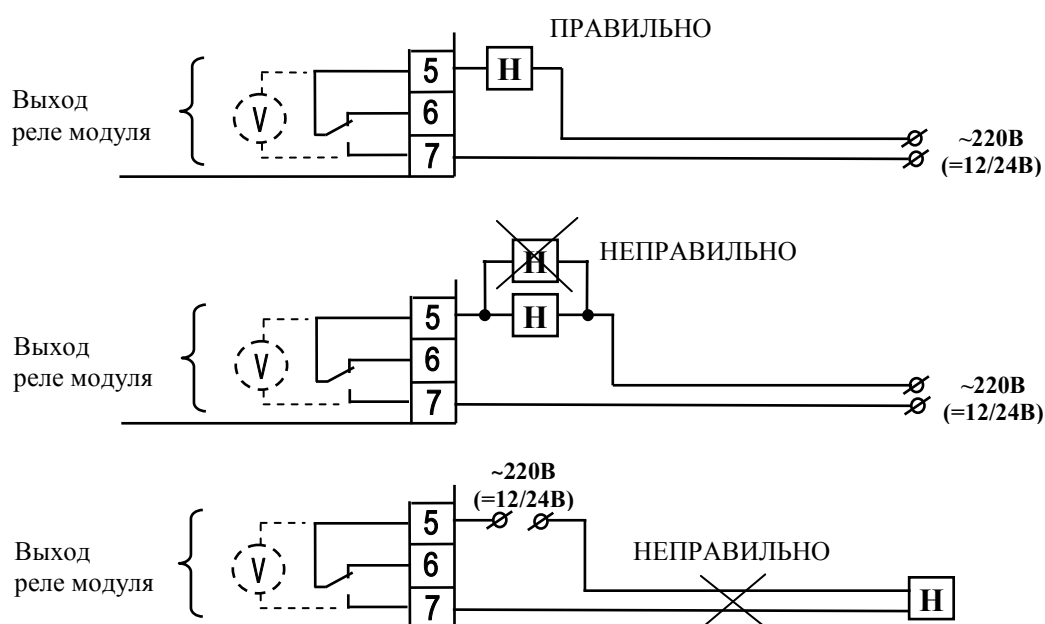
При этом для эффективного контроля исправности нагрузки и цепи управления рекомендуется устанавливать модуль вблизи нагрузки (см. рис.2-4). При работе с удаленной нагрузкой, как показано на рис.5, короткое замыкание в проводах, питающих нагрузку, обнаружено не будет.

2.2. Программирование адреса модуля (адресация)

2.2.1. Адресный модуль поставляется с установленным джампером 3 "Программирование адреса" (см. рис.2).

2.2.2. В памяти модуля записан его серийный номер.

В системе "Юнитроник 496М" серийный номер указывается на этикетке модуля и используется при программировании базы данных АПКП, выполняя функции его адреса. Серийный номер заносится в базу данных с помощью ПО "Конфигуратор". Дальнейшая процедура адресации в системе "Юнитроник 496М" производится в автоматическом режиме по команде АПКП. Подробно процедура программирования описана в «Руководстве по программированию» АПКП.

2.2.3. В системах с ручной адресацией после перевода АПКП в режим программирования модуль переходит в пассивный режим работы. Активация модуля производится при удалении джампера 3 (или при кратковременном замыкании джампера 3 отверткой, если джампер не был установлен). Активация сопровождается однократным миганием желтого индикатора. После активации джампер можно установить на место. Адрес и параметры модуля в базе данных АПКП задаются согласно его Руководству по программированию. При успешном программировании нового адреса желтый индикатор выдает двойной проблеск.

2.2.4. На корпус модуля рекомендуется наклеивать этикетку с его адресом. Одновременно наклеивают этикетки на план объекта и таблицу размещения адресных устройств (АУ).

2.2.5. По окончании адресации и возвращению АПКП в дежурный режим рекомендуется проверить правильность программирования адреса модуля. Для этого вновь активировать модуль кратковременным удалением джампера 3. Активация модуля сопровождается однократным миганием желтого индикатора, а на дисплее и в журнале событий появляется информация об адресе модуля.

3. НЕИСПРАВНОСТИ, ИХ ПОИСК И УСТРАНЕНИЕ

3.1. При неисправности цепи управления (обрыв, отсутствие напряжения питания в т.ч. в результате замыкания шлейфа управления) модуль передает сообщение «Неисправность управления» на АПКП. Оптические индикаторы модуля попеременно мигают желтым/красным с периодом 5 сек. Необходимо проверить наличие напряжения питания управляемого устройства и исправность соединений.

3.2. В случае если реле не переключилось по команде АПКП, модуль передает сообщение «Неисправность реле» на АПКП. Оптические индикаторы модуля попеременно мигают желтым/красным с периодом 5 сек.

Чтобы отличить индикацию состояния «Неисправность реле» от индикации отсутствия напряжения питания, следует установить джампер 2 (отключить контроль цепи управления). Если индикаторы выключатся – неисправна цепь управления, в противном случае неисправно реле модуля.

При неисправности реле модуль следует заменить.

3.3. При выдаче сообщения «Обрыв ШС» или «КЗ ШС» следует отключить шлейф сигнализации и устранить неисправность шлейфа.

3.4. При выдаче сообщения «Нет связи» убедиться в исправности адресной линии.

3.5. При неисправности модуля он подлежит замене. Замена неисправного модуля в базе данных АПКП производится согласно Техническому описанию АПКП (в системе ЮниМАКС автоматически).

3.6. Техническое обслуживание извещателей, подключенных к КШС, необходимо производить в соответствии с руководством по эксплуатации этих устройств.

4. ТЕХНИЧЕСКИЕ ХАРАКТЕРИСТИКИ

4.1. Модуль соответствует требованиям ТУ 4372-020-66309897-2015 и комплекта технической документации, а также ГОСТ Р 53325-2012.

4.2. По устойчивости к воздействию коррозионно-активных агентов модуль рассчитан на работу в условиях, соответствующих атмосфере типа II (промышленная) по ГОСТ 15150-69.

4.3. Вид климатического исполнения модуля УХЛ 3.1 по ГОСТ 15150-69.

4.4. Степень защиты оболочки по ГОСТ 14254-96 IP41

4.5. Информативность модуля 8 ("Норма", "Сообщение 1", "Сообщение 2", "Неисправность реле", "Неисправность управления (Нет питания нагрузки/Обрыв цепи управления)", "Обрыв ШС", "КЗ ШС", "Нет связи").

4.6. Длина шлейфа сигнализации, не более 300 м.

4.7. Задержка передачи сообщений (кроме "Нет связи"), не более 1 сек.

4.8. Контакты реле выдерживают:

напряжение переменного тока, не более 250В,

ток в активной нагрузке, при напряжении ≈ 220 В, не более 1А,

ток в активной нагрузке, при напряжении ≈ 24 В, не более 5А.

4.9. Ток контроля цепи управления:

- при напряжении 24В, не более 0,5 мА,

- при напряжении ≈ 220 В, не более 1 мА.

4.10. Работоспособность в температурном диапазоне от -20°C до $+70^{\circ}\text{C}$ и относительной влажности 93% при температуре 40°C .

4.11. По помехоустойчивости, помехоэмиссии и устойчивости к промышленным радиопомехам модуль соответствует требованиям третьей степени жесткости в соответствии с п.М.1.5 ГОСТ Р 53325-2012.

4.12. По устойчивости к механическим воздействиям (синусоидальная вибрация) модуль соответствует группе исполнения NX по ГОСТ 28203.

4.13. Габаритные размеры, не более 75x55x33 мм.

4.14. Масса, не более 0,1 кг.

4.15. Средняя наработка на отказ не менее 60000 часов.

4.16. Модуль является ремонтпригодным восстанавливаемым изделием. Среднее время восстановления 1 час. Срок службы не менее 10 лет.

5. ЗАКАЗ И КОМПЛЕКТ ПОСТАВКИ

5.1. Обозначение модуля при заказе и в документации другого изделия, в котором он может быть применен: "Модуль адресный управляющий МАКС-У, ТУ 4372-020-66309897-2015".

5.2. Комплект поставки указан в таблице 1.

Табл. 1

№ пп	Комплектующие	Кол-во	Условное обозначение
1	Модуль адресный управляющий МАКС-У	1 шт.	ТУ 4372-020-66309897-2015
2	Резистор концевой 560 Ом $\pm 5\%$, 0,25Вт	1 шт.	
3	Резистор "Открыто", "Закрыто" 2,7 кОм $\pm 5\%$, 0,25Вт	2 шт.	
4	Заготовки для этикеток самокл.	3 шт.	
5	Руководство по эксплуатации	1 экз. на упак.	ЮНИТ.062.00.00 РЭ
6	Упаковка	групповая	

6. ТРАНСПОРТИРОВАНИЕ И ХРАНЕНИЕ

6.1. Транспортирование изделий в упаковке предприятия-изготовителя может быть произведено всеми видами закрытого транспорта в контейнерах или ящиках, при этом ящики должны быть закрыты водонепроницаемым материалом. Значения климатических и механических воздействий

при транспортировании должны соответствовать ГОСТ Р 15150-69.

6.2. Изделия в упакованном виде должны храниться в крытых складских помещениях, обеспечивающих защиту от влияния влаги, солнечной радиации, вредных испарений и плесени. Температурный режим хранения должен соответствовать условиям хранения 2 по ГОСТ 15150-69.

7. ГАРАНТИИ ИЗГОТОВИТЕЛЯ

7.1. Предприятие-изготовитель гарантирует соответствие устройства требованиям ТУ 4372-020-66309897-2015 при соблюдении условий транспортирования, хранения, монтажа и эксплуатации.

7.2. Гарантийный срок хранения изделия в упаковке и эксплуатации – 24 мес. со дня изготовления. Гарантия прекращается досрочно в случае механических повреждений изделия, наличия следов агрессивных жидкостей, паров.

7.3. Гарантийное обслуживание и ремонт производятся ЮНИТЕСТ, Россия, 105523, г. Москва, ул.15-я Парковая, д.46Б.

7.4. Производитель оставляет за собой право вносить изменения в конструкцию и устройство изделия, не приводящие к ухудшению его параметров.

СВИДЕТЕЛЬСТВО О ПРИЕМКЕ

Модули адресные управляющие МАКС-У, партия № _____ соответствуют техническим условиям ТУ 4372-020-66309897-2015 и признаны годными для эксплуатации.

Дата выпуска _____

Представитель СТК _____ (_____)

М.П.

СВИДЕТЕЛЬСТВО ОБ УПАКОВКЕ

Модули адресные управляющие МАКС-У упакованы согласно требованиям ТУ 4372-020-66309897-2015.

Дата упаковки _____

Упаковщик _____ (_____)

М.П.

Изготовитель: Юнитест, 105523, г. Москва, ул.15-я Парковая, д.46Б.
Тел. (495) 970-00-88

E-mail: info@unitest.ru

http\| www.unitest.ru